

INSTRUCTIONS D'INSTALLATION ET D'UTILISATION

CLASSIC INSERT DE CHEMINÉE



www.heta.dk



FR

DANISH DESIGN . QUALITÉ DANOISE . PRODUCTION DANOISE

Félicitations pour l'achat de votre nouveau poêle à bois. Nous sommes persuadés qu'il vous donnera entière satisfaction. Nous vous conseillons de suivre les conseils et instructions ci-joints.

Les poêles Classic sont conformes à la norme européenne DIN EN 13229.

Ce certificat de conformité assure le consommateur que le poêle répond à un certain nombre de spécifications et d'exigences garantissant l'utilisation de matériaux de qualité, le respect de l'environnement ainsi qu'une combustion économique.

Les éléments suivants sont placés dans votre nouveau poêle :

<p>Mode d'emploi</p>		<p>Fiche de contrôle finale</p>	
<p>Gant Heta Nr. 0023-9002</p>		<p>Plaque signalétique</p>	

Les outils et la graisse ne sont pas fournis.

GUIDE D'INSTALLATION

Installation du poêle

Le poêle doit toujours être installé selon les règlements nationaux et éventuellement locaux. Pour ce qui est de l'installation de la cheminée et du raccord du poêle à la cheminée, veuillez vous conformer aux règlements locaux. Renseignez-vous donc toujours auprès de votre ramoneur local avant de procéder à l'installation puisque c'est vous-même qui êtes responsable du respect des règlements en vigueur.

Régulations concernant les écarts de sécurité

L'installation diffère selon que le poêle est placé contre une cloison inflammable ou contre une cloison ininflammable. Si la cloison est en matériau ininflammable, le poêle peut, en principe, être placé tout contre la cloison. Nous conseillons cependant un écart minimum de 5 cm, pour faciliter le nettoyage derrière le poêle. **Les écarts minimaux pour les matériaux inflammables sont indiqués sur la plaque d'identification et sur le tableau, page 7.**

Attention !



La température du poêle augmente pendant la combustion (plus de 90°C).

Une certaine prudence est donc de rigueur. Les enfants doivent éviter tout contact avec le poêle.

Ne pas entreposer de matériaux inflammables dans l'espace situé sous le tiroir à cendres.

Remarques

1. Veuillez toujours à ne pas bloquer l'accès à la porte de nettoyage de la cheminée.
2. Veuillez toujours à ce que la pièce soit bien aérée.
3. Notez que si des ventilateurs extracteurs fonctionnent dans la pièce où se trouve le poêle, le tirage peut être moins bon et le poêle peut ne pas fonctionner de manière optimale. De plus, de la fumée peut s'échapper du poêle quand vous ouvrez la porte du poêle.
4. Les grilles d'aération éventuelles ne doivent pas pouvoir être recouvertes.

Nature du sol

Veuillez vous assurer que le sol peut supporter le poids du poêle et, le cas échéant, d'une cheminée en acier montée sur le dessus.

Devant le poêle, le sol doit comporter des matériaux non combustibles ; il doit être constitué, par exemple, d'une plaque en acier, de carrelage ou de dalles. La grandeur de la surface incombustible doit être conforme à la réglementation régionale et nationale applicable ; cette surface doit être une protection contre les braises qui pourraient tomber en ouvrant la porte du poêle.

Pour les distances, voir le tableau du poêle en page 7.

Hauteur au-dessus d'un sol combustible : 350 mm.

Être particulièrement attentif à la distance applicable sur un sol combustible, même si une plaque d'acier ou de verre est posée sur le sol. Seul le sol doit être non combustible. (Béton, carrelages ou similaire)

Raccord à la cheminée

Le chemisage de la cheminée doit correspondre aux règlements nationaux et locaux. La coupe transversale du chemisage ne doit pas être inférieure à 175 cm² ce qui correspond à un diamètre de 150 mm. Si un registre est installé dans le conduit, une ouverture libre d'au moins 20 cm² doit exister, en position fermée. Si les règlements locaux le permettent, il est possible de raccorder 2 foyers fermés à la même cheminée. Dans ce cas, les exigences locales d'écart entre les 2 raccords doivent être respectées. **Le poêle à bois ne doit jamais être raccordé à une cheminée raccordée à un poêle à gaz.** Pour que le poêle soit efficace, la cheminée doit répondre à de nombreuses exigences. C'est pourquoi nous vous conseillons de faire vérifier votre cheminée par un ramoneur.

Raccord à une cheminée en pierre

Fixez le manchon dans la cheminée et introduisez le conduit à l'intérieur du manchon. Le manchon ou le conduit ne doivent pas être introduits à l'intérieur même du chemisage, mais seulement jusqu'à la paroi interne du chemisage. Scellez le joint entre le mur, le manchon et le conduit avec du matériau/bande incombustible.

Raccord à une cheminée en acier

En cas d'installation d'un poêle avec échappement sur le dessus directement dans une cheminée en acier, nous vous conseillons de faire passer le conduit de cheminée à l'intérieur du tuyau d'échappement pour que la suie ou la condensation éventuelles passent par l'intérieur du poêle au lieu d'aller à l'extérieur. Si l'installation est telle que la cheminée traverse le plafond, veuillez vous conformer aux règlements locaux et nationaux concernant les écarts de sécurité aux matériaux inflammables. Il est important de monter la cheminée avec un solin pour que le dessus du poêle ne supporte pas le poids de la cheminée (un poids important peut éventuellement endommager le poêle).

Tirage

Un mauvais tirage peut entraîner un échappement de fumée lors de l'ouverture de la porte du poêle. Pour ce poêle, une combustion satisfaisante nécessite un tirage minimum de 12 Pa. L'ouverture de la porte pendant une forte combustion risque cependant de provoquer des échappements de fumée. La température des gaz de combustion, en rendement nominal est de 284°C à une température extérieure de 20°C. Le débit des gaz de combustion est de 6 g/s. Le tirage de la cheminée est créé par la température élevée de la cheminée et la température extérieure basse. La hauteur de la cheminée, le matériau isolant, les conditions éoliennes et climatiques ont une influence sur la sous-pression

correcte dans la cheminée.

Avant de procéder à un nouvel allumage, après une longue période d'arrêt, vérifiez si le poêle et la cheminée ne sont pas éventuellement bloqués par des bouchons de suie ou des nids d'oiseaux.

Les conditions suivantes peuvent causer un mauvais tirage :

- différence de température trop faible, si, par exemple, la cheminée est mal isolée,
- température extérieure trop élevée, par exemple l'été,
- vent nul,
- cheminée trop basse et abritée,
- faux tirage dans la cheminée,
- cheminée et conduit bloqués,
- habitation trop étanche, (manque de circulation d'air).

Un tirage négatif (mauvaises conditions de tirage), avec cheminée froide ou mauvaises conditions météo, peut être compensé en augmentant plus que la normale, l'arrivée d'air dans le poêle.

Les conditions suivantes favorisent un bon tirage :

- différence importante de température entre l'intérieur de la cheminée et l'extérieur,
- temps clair,
- vent favorable,
- cheminée d'une hauteur adéquate (min. 4 m au dessus du poêle) et dégagée par rapport au faitage.

MODE D'EMPLOI

Premier allumage

La peinture du poêle est traitée en usine ; cependant, certaines odeurs peuvent encore se dégager. Il est donc nécessaire d'aérer la pièce lors de la première utilisation du poêle.

Combustible

Votre nouveau poêle répond aux normes européennes pour la combustion de bûches. Vous devez donc y brûler uniquement du bois bien sec. Ne brûlez jamais du bois flotté. Ce bois peut en effet contenir une grande quantité de sel pouvant endommager le poêle et la cheminée. N'utilisez pas non plus du bois de récupération, du bois peint ou imprégné ni des panneaux de

particules, ces matériaux pouvant dégager des fumées ou des vapeurs nocives. Une combustion correcte donne un rendement thermique et économique optimal. Elle permet également d'éviter les problèmes environnementaux tels que mauvaises odeurs et fumées et minimise le risque de feu de cheminée. Si le bois est humide, une grande partie de la chaleur est utilisée pour l'évaporation de l'eau et la chaleur s'échappe par la cheminée. Une combustion avec du bois humide est donc non seulement peu rentable mais elle accroît également les risques de résidus de suie, de problèmes de fumée et d'environnement. Il est donc important d'utiliser du bois sec, c'est à dire ayant un taux d'humidité

maximal de 18%. Pour atteindre ce niveau, le bois doit être stocké 1 à 2 ans avant d'être utilisé. Les bûches d'un diamètre de plus de 10 cm doivent être fendues avant le stockage. La longueur des bûches doit être d'environ 25 cm, pour pouvoir les disposer à plat sur la couche de braises. En cas de stockage à l'air libre, il est préférable de recouvrir le bois.

Exemple

des espèces de bois conseillées avec leur densité type de 100% bois à teneur en eau 18%.

Espèce	kg/m ³	Espèce	kg/m ³
Hêtre	710	Saule	560
Frêne	700	Aulne	540
Chêne	700	Pin sylvestre	520
Orme	690	Mélèze	520
Érable	660	Sapin	510
Bouleau	620	Tilleul	450
Pin de montagne	600	Peuplier	450

L'utilisation d'espèces à forte teneur en huile comme le teck et l'acajou est déconseillée. Leur combustion risque en effet d'endommager la vitre.

Valeur combustible du bois

La combustion d'env. 2,4 kg de bois ordinaire correspond à 1 l de fuel domestique. Tous les bois ont, dans l'ensemble, la même valeur combustible par kg, c'est à dire environ 5,27 kW/h, pour un bois entièrement sec. Un bois dont le taux d'humidité est de 18% a un rendement utile d'env. 4,18 kW/h par kg. Le rendement est de 10 kW/h pour 1 l de fuel domestique.

Émissions de CO₂

1000 l de fuel domestique émettent à la combustion 3,171 t de CO₂. Le bois étant une source d'énergie/de chaleur à bilan CO₂ neutre, on économise environ 1,3 kg de CO₂ chaque fois qu'on brûle 1 kg de bois ordinaire.

Feu de cheminée

Une mauvaise utilisation du poêle ou une combustion prolongée de bois humide peut provoquer un feu de cheminée. Dans ce cas, fermez la porte du poêle et bloquez complètement l'arrivée d'air d'allumage et secondaire. Le feu est alors étouffé. Appelez les pompiers.

Réglage de l'air

Le poêle est alimenté en air secondaire grâce à la poignée située au-dessus de la porte vi-

trée. L'arrivée d'air secondaire est entièrement ouverte si la poignée est à droite et entièrement fermée si la poignée est à gauche.

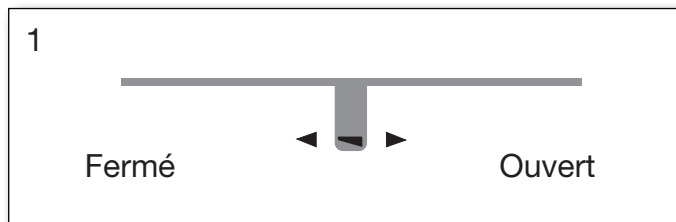

Allumage

Placer 2 bûches au fond. Empiler ensuite du bois d'allumage par couches espacées, afin de pouvoir réaliser l'allumage dans la partie supérieure. Utiliser éventuellement des sachets d'allumage paraffinés. Les flammes doivent se propager du haut vers le bas.



Ne jamais allumer avec un produit liquide.

Ouvrir complètement l'admission d'air de combustion et entrouvrir la porte de chargement (environ 1 cm). Lorsque le feu a bien pris et que la cheminée est chaude (après 10 min environ), fermer la porte de chargement. Il est recommandé que l'admission d'air de combustion soit complètement ouverte pendant toute la combustion du premier chargement, pour bien chauffer le poêle et la cheminée.



Démarrage/allumage. Veuillez scanner le code et sélectionner la langue.

Rechargement

Normalement, le rechargement doit être effectué lorsqu'il y a encore une bonne couche de braises. Répartir les braises sur le fond mais surtout à l'avant du poêle.

Placer une couche de bûches env. 1,7 kg sur les braises, perpendiculairement à la porte de chargement.

Ouvrir complètement l'admission d'air de combustion et entrouvrir la porte si désiré (cela n'est pas obligatoire, mais cela accélère le démarrage de la combustion).

Le bois va prendre très rapidement (normalement 1 à 3 minutes). Si la porte est ouverte, la refermer dès que la combustion a démarré, et lorsque les bûches brûlent bien, régler l'air de combustion au niveau souhaité.

Veiller à ne pas trop serrer les bûches, car la combustion sera moins bonne et les bûches ne fourniront pas un rendement optimal.



Lors du rechargement, les bûches doivent être placées avec précautions dans la chambre de combustion car il y a un risque d'endommager la vermiculite (pierre).

En cas de réduction du tirage de la cheminée, il est recommandé d'ouvrir une fenêtre lors du chargement. Cela permet une meilleure ventilation dans la pièce et offre plus d'oxygène pour la combustion.

Combustion réduite

Si vous souhaitez une combustion moins forte, mettez moins de bois à chaque remplissage et réduisez la quantité d'air. N'oubliez pas, cependant, que l'arrivée d'air secondaire ne doit jamais être complètement fermée. Il est important de bien entretenir la couche de braise. Une chaleur réduite est atteinte lorsque le bois n'est plus enflammé, c'est-à-dire qu'aucune flamme n'est visible, le bois brûlant alors sous forme de

Garantie

Les poêles à bois Heta subissent un contrôle de qualité strict pendant la production, avant de quitter l'usine à destination des distributeurs.

C'est pourquoi nous assurons une garantie de 5 ans contre les défauts de fabrication.

Cette garantie ne recouvre pas :

Les pièces d'usure/fragiles comme :

La pierre réfractaire de la chambre de combustion, la vitre, la bande d'étanchéité et le cadre de grille.

Les dommages dus à une utilisation incorrecte.

Les frais de transports liés aux réparations sous garantie.

charbon en braise. (Chargez plus souvent, en plus petite quantité).

Combustion optimale

Pour obtenir une combustion optimale et le meilleur fonctionnement possible, il est important que l'air soit utilisé de façon correcte. Le principe est que le feu doit être contrôlé par l'air secondaire pour que les gaz de combustion s'enflamment. Le fonctionnement est alors très satisfaisant et la vitre n'est pas encrassée par la suie qui est ainsi « rincée » par l'air secondaire. Veuillez noter que le poêle s'encrassera forcément de suie si le dispositif d'allumage et l'air secondaire sont complètement fermés. L'oxygène n'arrivant pas, la vitre, entre autres, risque de s'encrasser de suie. Si, de plus, le bois est humide, l'encrassement peut devenir si important et « collant » que la bande d'étanchéité de la porte peut se détacher lors de la prochaine ouverture, le lendemain par exemple.

Risque d'explosion!



Une fois le remplissage effectué, il est très important de ne jamais quitter le poêle avant l'apparition des flammes (elles apparaissent normalement en moins d'une minute).

Il y a un risque d'explosion si le poêle est trop rempli de bois et si l'admission d'air est trop réduite car le développement de grandes quantités de gaz par rapport à l'air peut provoquer une détonation.

Des braises peuvent se dissimuler dans les cendres, pendant une longue période.

Le montage/démontage lors de réparations sous garantie.

En cas de réclamations, merci de noter le numéro de facture.

Attention !



Toute modification non autorisée du poêle ainsi que l'utilisation de pièces de rechange autres que les pièces d'origine annuleront la garantie.

Tableau de données relatives au test d'obtention de la norme européenne 13229.

Type cheminée insert	Température nominale des gaz à température ambiante de 20 °C	Tuyau d'échappement mm	Quantité de combustible kg	Tirage min mbar	Puissance nominal kW	Rendement %	Ecart aux matériaux inflammables mm		Ecart au mobilier mm	Poids du poêle kg
							l'arrière	sur le côté		
Classic	284	ø150	1,7	0,12	7	7	60	80	1200	95

La puissance nominale est la puissance testée.

Nettoyage de la suie après le ramonage et changement éventuel de la pierre

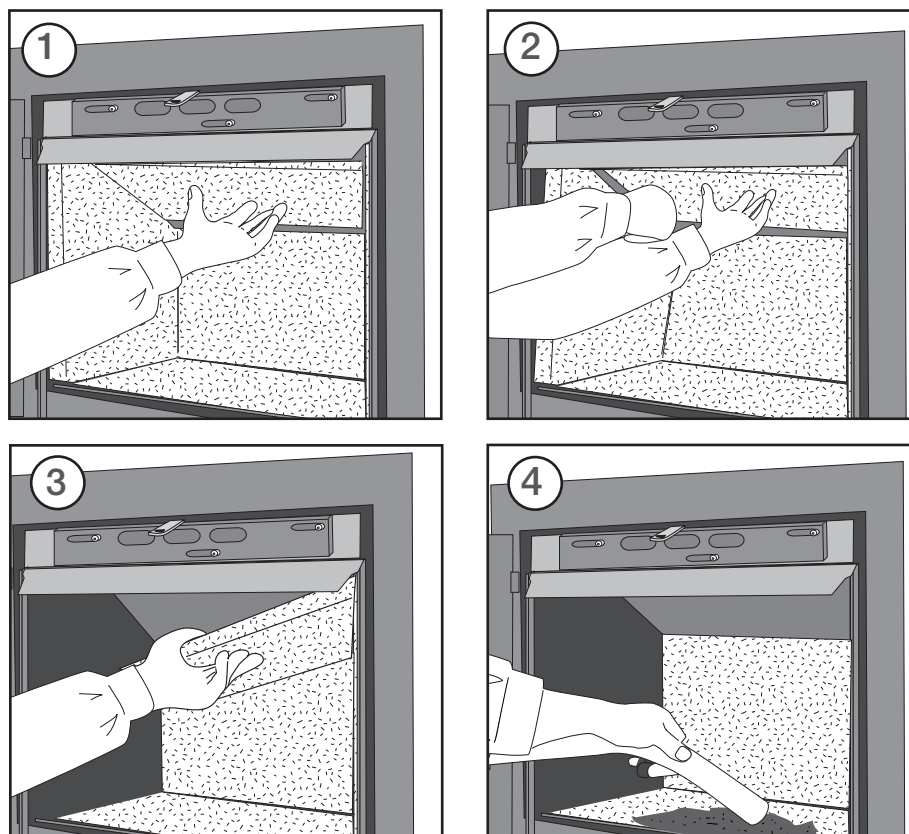

DYSFONCTIONNEMENTS

En cas de mauvaises odeurs ou de fumées désagréables, il est important de vérifier que la cheminée n'est pas bloquée. Un tirage minimum est bien sûr essentiel pour pouvoir contrôler le feu de manière satisfaisante. Notez cependant que le tirage dépend des conditions éoliennes. Par vents forts, le tirage peut être très important. Il peut alors s'avérer nécessaire d'installer un registre dans le conduit pour régler le tirage. Notez que lors du ramonage de la cheminée, la suie, entre autres, peut s'accumuler sur le déflecteur. Si le bois brûle trop vite, il peut s'en suivre un tirage trop fort. Vérifiez également que les joints

de la porte et des plaques de vermiculite sont en bon état et en bonne position.

Si le poêle ne chauffe pas assez, cela peut être dû à l'utilisation de bois humide. Une grande quantité d'énergie calorifique est utilisée pour le séchage du bois et il en résulte un mauvais rendement calorifique et un risque d'encrassement de la cheminée.

Vérifiez que les orifices d'aération des plaques de vermiculite ne sont pas bloqués avec par ex. de la cendre. Nettoyez éventuellement la canalisation de l'air d'allumage, sous la grille du fond en fonte.

MAINTENANCE

Le poêle est enduit d'une laque résistante à la chaleur. Nettoyez le poêle avec un chiffon humide. Il est possible de réparer les dommages éventuels avec une laque de réparation, commercialisée sous forme de pulvérisateur.

Nettoyage de la vitre

Si la combustion est mauvaise (avec du bois humide par ex.) le carreau de la vitre peut se couvrir légèrement de suie. Vous pouvez facilement l'éliminer avec du produit de nettoyage pour vitres ou un décapant liquide ordinaire.

Distances de sécurité selon la norme EN 13229

Les matériaux utilisés pour le test de sécurité et reproduits dans ces illustrations ci-dessous, ont une conductivité thermique maximale ($= <0,36 \text{ W (m} \cdot \text{K)}$).

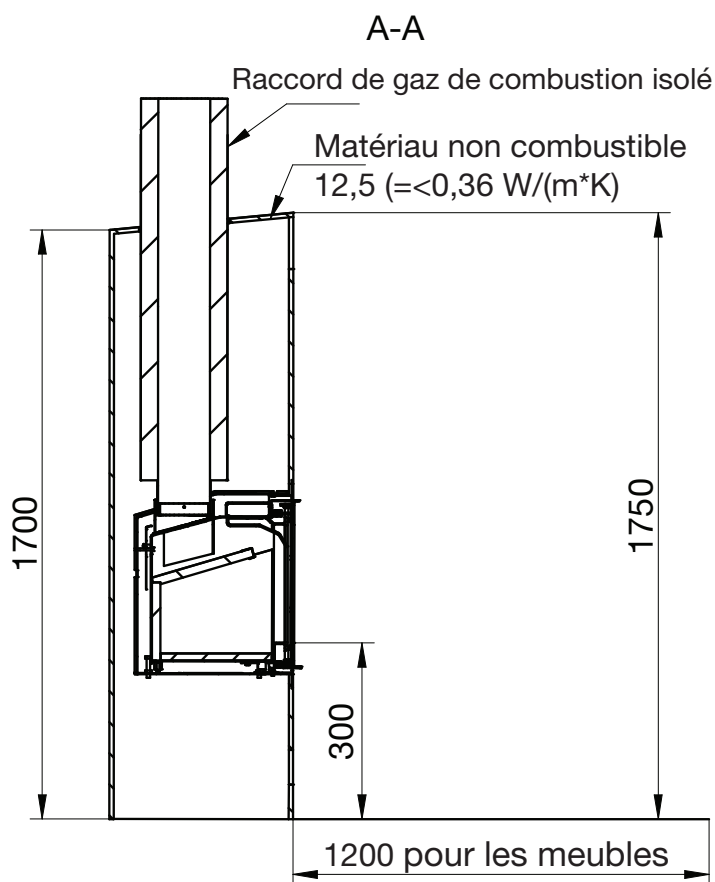
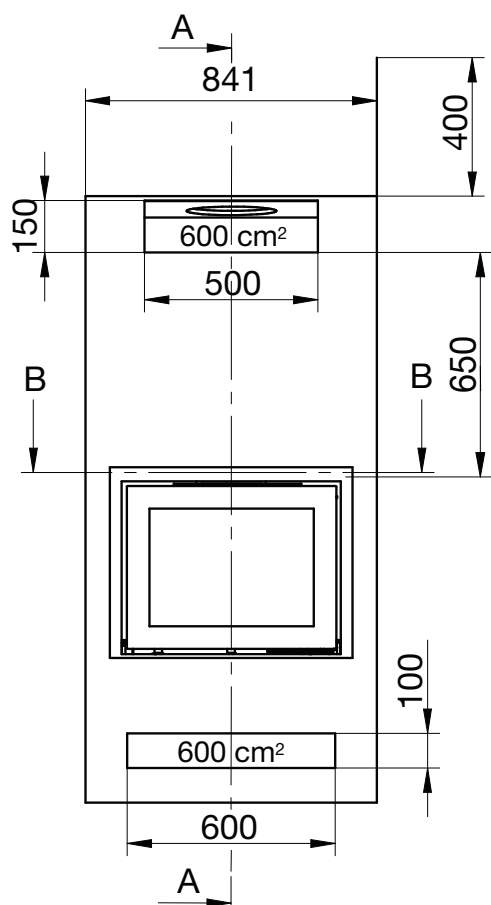

B-B

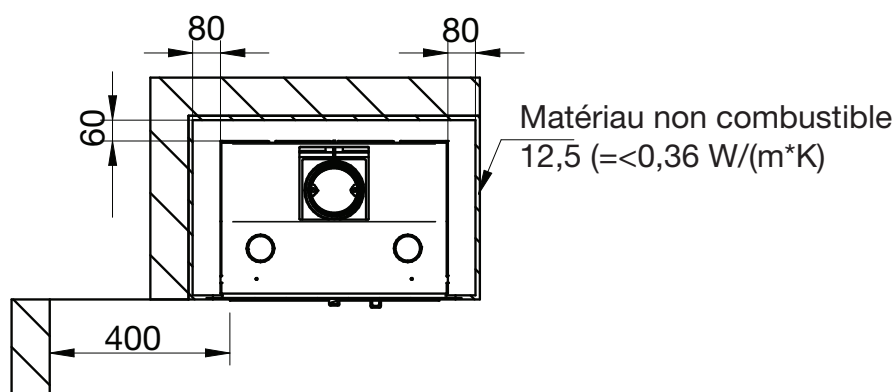

Dimensions minimales, sauf indication contraire.

Ecodesign

EU-Declaration de conformité

DoC Classic Insert de Cheminée 2165-2015

Fiche produit



Fabricant	Heta A/S
Adresse	Jupitervej 22, DK 7620 Lemvig
E-mail	heta@heta.dk
Web	www.heta.dk
Téléphone	+ 45 9663 0600

PRODUIT	Classic Insert de Cheminée
----------------	----------------------------

La déclaration pour la série est conforme à :	
Législation d'harmonisation EU pertinente	
DIR 2009/125/EF	
REG (EU) 2015/1186	REG (EU) 2015/1185
REG (EU) 305/2011	REG (EU) 2017/1369
Les normes harmonisées pertinentes	
EN 13229:2001/A1:2003/A2:2004	CEN/TS 15883:2010

Caractéristiques pour une utilisation avec le combustible de référence uniquement		
Puissance thermique		
Caractéristique	Symbol	Valeur/Unité
Puissance thermique nominale	P_{nom}	7 kW
Puissance thermique minimale	P_{min}	
Rendement utile (PCI brut)		
Rendement utile à la puissance thermique nominale	$\eta_{th, nom}$	81%
Rendement utile à la puissance thermique minimale	$\eta_{th, min}$	
Consommation d'électricité auxiliaire		
À la puissance thermique nominale	$e_{l, max}$	- kW
À la puissance thermique minimale	$e_{l, min}$	- kW
En mode veille	$e_{l, SB}$	- kW

Type de contrôle de la puissance thermique/de la température de la pièce	
Contrôle de la puissance thermique à un palier, pas de contrôle de la température de la pièce	oui
Contrôle à deux ou plusieurs paliers manuels, pas de contrôle de la température de la pièce	non
Contrôle de la température de la pièce avec thermostat mécanique	non
Contrôle électronique de la température de la pièce	non
Contrôle électronique de la température de la pièce et programmeur journalier	non
Contrôle électronique de la température de la pièce et programmeur hebdomadaire	non

Autres options de contrôle	
Contrôle de la température de la pièce, avec détecteur de présence	non
Contrôle de la température de la pièce, avec détecteur de fenêtre ouverte	non
Contrôle à distance	non

Laboratoire approbant
Danish Technological Institute, DK-8000 Aarhus Organisme notifié No. 1235. Report nr. 300-ELAB-2165-EN

Combustible	Combustible de référence	Autre combustible admissible
Bûches de bois ayant un taux d'humidité $\leq 25\%$	oui	non
Bois comprimé ayant un taux d'humidité $< 12\%$	non	non
Autre biomasse ligneuse	non	non
Biomasse non ligneuse	non	non
Anthracite et charbon maigre	non	non
Coke de houille	non	non
Semi-coke	non	non
Charbon bitumeux	non	non
Briquettes de lignite	non	non
Briquettes de tourbe	non	non
Briquettes constituées d'un mélange de combustibles fossiles	non	non
Briquettes constituées d'un mélange de biomasse et de combustible fossile	non	non
Autre mélange de biomasse et de combustible solide	non	non

Émissions à la puissance calorifique nominale	η_s %	mg/Nm ³ (13 % O ₂)				
		PM	OGC	PM+OGC	CO	NO _x
	≥ 65	≤ 40	≤ 120	≤ 150	≤ 1500	≤ 200
	71	31	53	84	708	100

Documentation technique	
Fonction de chauffage indirect	non
Puissance nominale, total mesuré	7 kW
l'indice d'efficacité énergétique IEE	107
Température des fumées par puissance nominale	T 281°C
La classe d'efficacité énergétique	

Sécurité	
Réaction au feu	A1
Test de sécurité incendie pendant l'utilisation	Conforme
Distance des matériaux inflammables À l'arrière côté. Avec isolation	Distances minimales #
Distance des matériaux inflammables à côté du poêle	#
Distances des meubles - avant	1200

Voir distance de sécurité dans les instructions d'installation

Signé pour le fabricant et en son nom par 04.05.2022

Signature de l'installateur Date _____



 Heta A/S

 JUPITERVEJ 22 · DK-7620 LEMVIG

 TLF. +45 9663 0600 · FAX +45 9663 0616

 Martin Bach

Signature _____

